

## COMPAT® GRAVITY UNIVERSALSÆT

Compat® Gravity universalsæt er beregnet til administration af enteral ernæring, væske eller medicin og er velegnet til brug via gravitation.

### FUNKTIONERNE – KORT FORTALT

Compat® Gravity universalsæt har en ENPlus-ernæringskobling, en universal skruehætte med luftfilter, en ENFit® Y-medicinport og en ENFit® distal ende (sondetilslutning på patientsiden).

### Mere sikre koblinger

Compat® Gravity universalsæt har ENFit®-koblinger, der er fremstillet iht. ISO 80369-3. ENFit®- og ENPlus-koblinger, som begge er designet til at være IV-INkompatible, så fejltilslutninger undgås, og patient-sikkerheden øges.

### Fødevarsikre materialer

Compat® Gravity universalsæt indeholder ikke DEHP, BPA og latex\*.

### Kompatibilitet

- Ernæringsbeholdere: ENPlus, glas- og plastikbeholdere med bred hals, crown cork-glasflasker
- Enterale ernæringssonder: ENFit®
- Medicindispensere: ENFit®

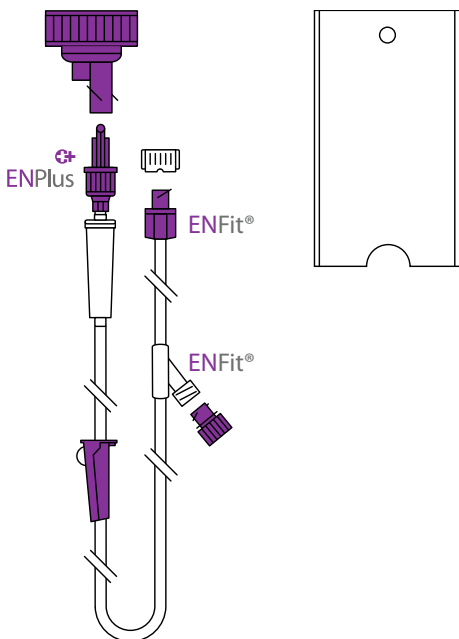

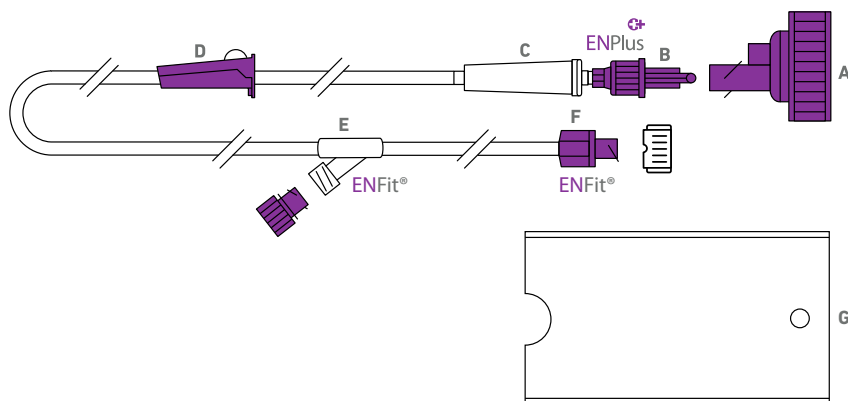

## KOMPONENTER

- A** Universal skruehætte med luftfilter og ENPlus-port til brug med glas- og plastikbeholdere med bred hals (DIN 168-1) eller crown cork-glasflasker (EN 14634 og EN 14635)
- B** ENPlus 'kun enteral' proksimal ende (ernæringstilslutning) med drejelås
- C** Dråbekammer
- D** Rulleklemme til at lukke for eller justere flow-hastigheden
- E** ENFit® Y-medicinport med hætte
- F** ENFit® distal ende med hætte (slangetilslutning på patientside)
- G** 500 ml flaskeholder LDPE (lavdensitetspolyethylen)

## SPECIFIKATIONER

**Steril:** Steriliseret med ethylenoxyd.

**Indpakning:** Individuelt pakket i kasser à 30 stk. (39 x 39 x 13 cm).

**Opbevaring:** Opbevares ved stuetemperatur.

Opbevares væk fra sollys og fugtige omgivelser.

**Opbevaringstid:** 3 år fra produktionsdato. Udløbsdato på emballage.

**Brugsvarighed:** 24 timer. Engangsbrug.

**Slangens længde:** Afstand fra ernæringstilslutning til slangetilslutning på patientside: 180 cm.

**Slangens diameter:** Nominel indvendig diameter: 4,0 mm. Nominel udvendig diameter: 5,4 mm.

**CE-mærkning:** Overholder direktiv 93/42 EEG om medicinsk udstyr. CE-certificering er udstedt af akkrediteret bemyndiget organ: TÜV SÜD (CE0123).

**Økologisk fodaftryk:** Symbolet 'Grüne Punkt' angiver, at Nestlé Health Science påtager sig sit ansvar som producent og bidrager til finansieringen af genbrug.

**Materialer:** Sonder: PVC. Alle materialer er fri for DEHP, BPA og latex\*. Yderligere information gives på anmodning.

## BESTILLING

**Hospitaler** bestiller ernæringsprodukter fra Nestlé Health Science hos Nestlé's Kundeservice på mail [ordre@dk.nestle.com](mailto:ordre@dk.nestle.com) eller tlf. 35 46 03 20.

**Patienter/borgere/plejehjem** bestiller hos Simonsen & Weel (tlf. 46 55 75 40), MEDIQ Danmark A/S (tlf. 36 37 91 30) eller Abena (tlf. 74 31 14 10).

PRODUKT	VARENØR.	ANTAL PR. KASSE
Compat® Gravity	21 87 49	30
Universal Sæt		

Du kan få nærmere oplysninger ved at kontakte din repræsentant for Nestlé Health Science eller gå ind på [www.compat.com](http://www.compat.com)

\*Delenes indhold overskrider ikke de maksimale koncentrationer på 0,1% total

DEHP (DI- (2-ethyl-hexyl) phthalat). Der er ikke bevidst brugt latex eller BPA under fremstillingsprocessen.

® Registreret varemærke som ejes af Société des Produits Nestlé SA.

Lovlig producent: Cedic Srl.

Mere information om ENFit® kan fås på [www.stayconnected.org](http://www.stayconnected.org).